

INTERIO

KOTAO NA PELET 15/22



UPUTSTVO ZA KORIŠTENJE I ODRŽAVANJE

ThermoFLUX

Poštovani korisnici,

Čestitamo na izboru kotla iz proizvodnog asortimana ThermoFLUX d.o.o.

Molimo Vas da sva lica koja rukuju i upravljaju kotlom ovo uputstvo detaljno prouče i poštuju upute za upotrebu i sigurnost. Uputstvo čuvajte uvijek na mjestu u blizini kotla. Zbog konstantnog unaprijeđivanja i razvoja naših proizvoda neke slike ili ilustracije u ovom uputstvu se mogu razlikovati.

VAŽNA INFORMACIJA

Prvo puštanje u rad i obuku korisnika mora da obavi serviser ovlaštenog od strane ThermoFLUX d.o.o, odnosno uvoznika jer u protivnom garancija neće biti valjana.



EC-DEKLARACIJA O USUGLAŠENOSTI

U skladu sa ISO/IEC Guide 22 i EN45014



Manufacturer : **ThermoFLUX d.o.o.**
Bage 3,
70101 Jajce
Bosna i Hercegovina

Izjavljujemo sa vlastitom odgovornošću da je proizvod:

Naziv/Oznaka.....: Toplovodni kotao na pelet

Tip/Model.....: INTERIO 15, INTERIO 22

Na koji se odnosi ova deklaracija, u skladu sa sljedećim normativnim dokumentima::

EC-Direktivama: MD 2006/42/EC
LVD 2014/35/EU
EMCD 2014/30/EU
RoHS 2011/65/EU

Primijenjenim harmoniziranim standardima:

EN 303-5:2012; EN ISO 12100:2010; EN 287-1: 2011; EN 61000-6-2; EN 61000-6-3;
EN 60335-1; EN 60335-2-102; EN 62233; EN 50581

Drugim navedenim standardima i specifikacijama: EN 55014-1:2006/A2:2011;
EN 55014-2:1997/A2:2008; EN 61000-3-2:2006/A2:2009; EN 61000-3-3:2008;
EN 10201:2004; EN ISO 7000:2004

Primijenjena procedura za ocjenu usuglašenosti: Modul B-D

Granična vrijednost emisija produkata sagorijevanja: 4

Certifikati koji su izdati: Izvještaj o ispitivanju tipa br.: N. 338333

Akreditirano tijelo: Istituto Giordano S.p.A.
Via Rossini, 2 - 47814 Bellaria-Igea Marina (RN) - Italia

Ovim izjavljujemo da je gore navedeni proizvod konceptom i načinom izrade, u skladu sa sigurnosnim i zaštitnim normama koje odgovaraju gore navedenim direktivama i standardima.

Pri tome su svi pogonski uslovi i uslovi primjene u skladu sa priloženim uputstvom za upotrebu i tehničkom dokumentacijom.

Prilikom samo jedne promjene na proizvodu koja nije u dogovoru sa nama ova izjava gubi važnost.

Prezime, ime i funkcija potpisnika:

Jajce, 03.09.2018

Mjesto i datum



Direktor Tomislav Ladan

Potpis, pečat

SADRŽAJ:

Sadržaj:	3	Izbor jezika	19
Napomene o uputstvu	4	Stanje stand by	19
Jednostavno i sigurno upravljanje	4	Stand by način sa ugrađenim osjetnikom temperature vode	19
Tehničke promjene	4	Stand by način sa priključenim sobnim termostatom	20
Autorska prava	4	Opcija zujalica	20
Mjere sigurnosti	4	Punjenje spirale	20
Znakovi upozorenja	4	Stanje kotla	20
Ostala upozorenja	5	Tehničke postavke	20
Opći pregled kotla	6	Paljenje	21
GSM modem	6	Paljenje i gašenje	21
Wi Fi modem za spajanje putem interneta	6	Gašenje kotla	21
Tehnički podaci	7	Podešavanje snage rada	21
Sigurnosne upute	8	Podešavanje temperature vode	21
Pravilna upotreba	8	Moduliranje	22
Obvezno informiranje	8	Čišćenje i održavanje	22
Lokalni standardi	9	Čišćenje plamenika	22
Sigurnosne upute za kotlovnici	9	Svakodnevno čišćenje i provjera	22
Sigurnosni uređaji na kotlu	9	Periodično čišćenje cijevnog izmjenjivača	23
Montaža kotla	9	Pražnjenje dimovodne komore od pepela	23
Uvjeti za montažu	10	Skidanje bočne oplate	24
Dimnjak i cijevi za odvod dimnih plinova	10	Alarmi	25
Elektro priključak	12	Garancija	26
Načini spajanja	12	Garantni rok	26
Funcioniranje kotla	14	Uvjeti/uslovi garancije	26
Komandna ploča i raspored tipki	14	Izuzeci iz garancije	26
Princip rada	15	Odlaganje	26
Šematski prikaz izbornika na regulaciji	16	Upute o uklanjanju kotla i pravilno odlaganje	26
Podešavanje sata	18	EU LABEL	26
Podešavanje programiranog paljenja i gašenja	18		

NAPOMENE O UPUTSTVU

Jednostavno i sigurno upravljanje

Ovo uputstvo je sastavni dio kamina i sadrži važne informacije za pravilno i sigurno upravljanje Interio kamina. Prateći upute iz ovog uputstva kotao će pravilno raditi i izbjeći ćete opasnosti, troškove nastale uslijed popravke kvarova, a samim time produljuje se i radni vijek kamina. Svi koji upravljaju radom kamina moraju primjenjivati ovo uputstvo.

Tehničke promjene

ThermoFLUX d.o.o. konstantno razvija i unapređuje svoje kotlove. Informacije navedene u ovom uputstvu su točne u vrijeme kad je tiskano.

Sve pojedinosti u ovom uputstvu u vezi standarda i regulacija bi se trebale provjeriti i usporediti prije uporabe sa kaminom koji je instaliran.

Zadržavamo pravo da izvršimo sve promjene koje mogu dovesti do odstupanja od tehničkih pojedinosti i ilustracija prikazanih u ovom uputstvu.

Autorska prava

Zabranjeno je bilo kakvo kopiranje i preuzimanje sadržaja iz ovog uputstva! Potrebno je pismeno dopuštenje od strane firme ThermoFLUX d.o.o. prije bilo kakvog kopiranja, pohranjivanje u podatkovnim sustavima prijenosa elektronskim, mehaničkim ili bilo kojim drugim načinom kao i kopiranje i publikacije dijelova ili cijelog uputstva.





Mjere sigurnosti

Kotao je izrađen po svim zakonom propisanim standardima i normama. Kotao se sastoji od više dijelova koji su pod stalnim naponom od 230 V ~AC. Zabranjeno je vršiti bilo kakve intervencije i popravke tokom rada kotla. Sve intervencije montaže, zamjene i popravka smiju vršiti samo stručna i kvalificirana lica.

ZNAKOVI UPOZORENJA

	OPASNOST OD ELEKTRIČNOG UDARA. Rad na područjima označenim ovim znakom može raditi samo kvalificirani električar.
	UPOZORENJE! Upozorenje za opasne lokacije i radnje. Nepoštivanje može dovesti do ozljeda opasnih po život.
	OPASNOST OD GUŠENJA ZBOG UGLJEN-MONOKSIDA.
	OPREZ! Opasnost od ozljeda tijela. Rad na lokacijama označenim sa ovim znakom može dovesti do ozljeda tijela.
	OPREZ! Vruće površine. Rad na lokacijama označenim ovim znakom može dovesti do opekline.
	OPREZ! Opasnost od zapaljenja. Rad na lokacijama označenim sa ovim znakom može dovesti do zapaljenja.
	OPREZ! Opasnost od smrzavanja. Rad na lokacijama označenim ovim znakom može dovesti do smrzavanja.
	Upute o pravilnom odlaganju otpada.
	Zabranjen pristup! Pristup prostoriji neovlaštenim licima a naročito djeci treba biti onemogućen.

OSTALA UPOZORENJA

	Nikad ne dodirivati vruće površine!
	Vrući dijelovi kamina, dimovodne i cijevi za grijanje mogu prouzrokovati ozbiljne opekotine!
	Koristiti rukavice prilikom rada sa kaminom. Kotao održavati samo prema navodima iz uputstva Izolirati dimovodne cijevi i izbjegavati mogući dodir
	Ne otvarati vrata za čišćenje pepela tokom rada
	Otvaranje vrata za čišćenje pepela i vrata na kontrolu na kaminu može da uzrokuje prestanak rada kamina, povrede, oštećenja i istjecanje dimnih plinova. Vrata za čišćenje otvarati samo tokom redovnog čišćenja i održavanja.
	NIKAD NE ISKLJUČIVATI Kotao SA ELEKTRO MREŽE TOKOM RADA KAMINA!
	Priključak na el. mrežu bi trebao biti sa stalnim priključkom da bi izbjegli mogućnost slučajnog isključivanja
	Iako je kotao osiguran sa više nivoa zaštite, namjerno isključivanje sa el. mreže može prouzrokovati nepredviđene kvarove.

Pregrijavanja sistema

Ukoliko se sustav grijanja pregrije unatoč svim sigurnosnim elementima treba postupiti na sljedeći način.

- Ne otvarati vrata na kaminu
- Isključiti kotao pritiskom na tipku  u trajanju od 3 sekunde
- Otvoriti sve krugove grijanja i uključiti sve pumpe (regulacija na kaminu ovim upravlja automatski)
- U objektu otvoriti sve dostupne ventile na radiatorima / razdjelnicima

Ukoliko temperatura u sistemu ne opadne pozvati ovlašteni servis.

Miris dima

Dimni plinovi mogu prouzrokovati trovanje!

- Ne otvarati vrata na kotlu
- Isključiti kotao pritiskom na tipku  u trajanju od 3 sekunde
- Prozračiti prostoriju gdje je smješten kotao
- Napustiti prostoriju i zatvoriti vrata



Vatra/požar u prostoriji

U slučaju izbijanja vatre odnosno požara u prostoriji:



- Isključiti kotao pritiskom na tipku  u trajanju od 3 sekunde
- Za gašenje smijemo upotrijebiti aparate tipa AB sa prahom.

OPĆI PREGLED KOTLA

Interio kotlovi 15 i 22 su modernog dizajna namijenjeni za korisnike koji nemaju dovoljno prostora za postavljanje kotlova sa velikim spremnicima peleta. Kocio je kompaktan i treba samo 1m² za postavljanje. Spremnik peleta kapaciteta 50 kg, digitalna regulacija sa sedmodnevnim programatorom, gusano ložište, cirkulaciona pumpa, expansiona posuda i sigurnosni ventil ga čine jednostavnim za ugradnju i upotrebu.

Kotlovi posjeduju vertikalni cijevni izmjenjivač topline i namijenjeni su priključenju na sistem centralnog grijanja. Kotlovi su toplotno izolirani te skoro da nemaju gubitke topline u prostor



Dodatna oprema koju je moguće ugraditi (ne isporučuje se sa kotlom):

GSM modem



Upotrebom mobitela i slanjem odgovarajuće SMS poruke moguće je obaviti sljedeće funkcije:

- Podešavanje zadanih telefonskih brojeva
- Podešavanje jezika komunikacije između modema i telefona
- Uključivanje kamina/kamina
- Isključivanje kamina/kamina
- Promjena zadane temperature
- Promjena snage rada
- Očitanje statusa kamina/kamina

WI FI modem za spajanje putem interneta



Kompaktan sa Android, IOS i Windows uređajima. Korisnik može preko aplikacije imati punu kontrolu nad kaminom (uključivati/isključivati, mijenjati snage, temperaturu ili programirati ga).

Tehnički podaci

	Jednica mjere	Interio 15	Interio 22	
1	Težina kotla	kg.	220	240
2	Raspon snage rada	kW	6,5-15,4	7-22
3	Sadržaj vode u kotlu	L	33	40
4	Minimalni podtlak dimnjaka	Pa	5-12	5-12
5	Polazni/povratni vod	inch	1"	1"
6	Iskorištenje	%	89,7	90,7
7	Temperatura dimnih plinova	°C	178	160
8	Maksimalna radna temperatura	°C	80	80
9	Maksimalni radni pritisak	bar	2,5	2,5
10	Visina do sredine dimnjače	mm	278	278
11	Dubina kotla	mm	785	785
12	Širina kotla	mm	620	620
13	Visina kotla	mm	1250	1250
14	Promjer dimnjače	mm	80	80
15	Visina odvoda/povrat	mm	650/150	650/150
16	Količina peleta u spremniku	kg	50	50
17	Elektropriključak	V, Hz	230V, 50Hz	230V, 50Hz
18	Potrošnja el. energije nominalno/max	W	90/430	90/430
19	Min/max temp. vode na izlazu	°C	55/80	55/80
20	Min/max potrošnja peleta	kg/h	1,5-3,5	1,3-4,8
21	Gorivo	-	Pelet	Pelet
22	Izvod dimnjače (gore/nazad)		nazad	nazad

Sigurnosni termički prekidač (STB)

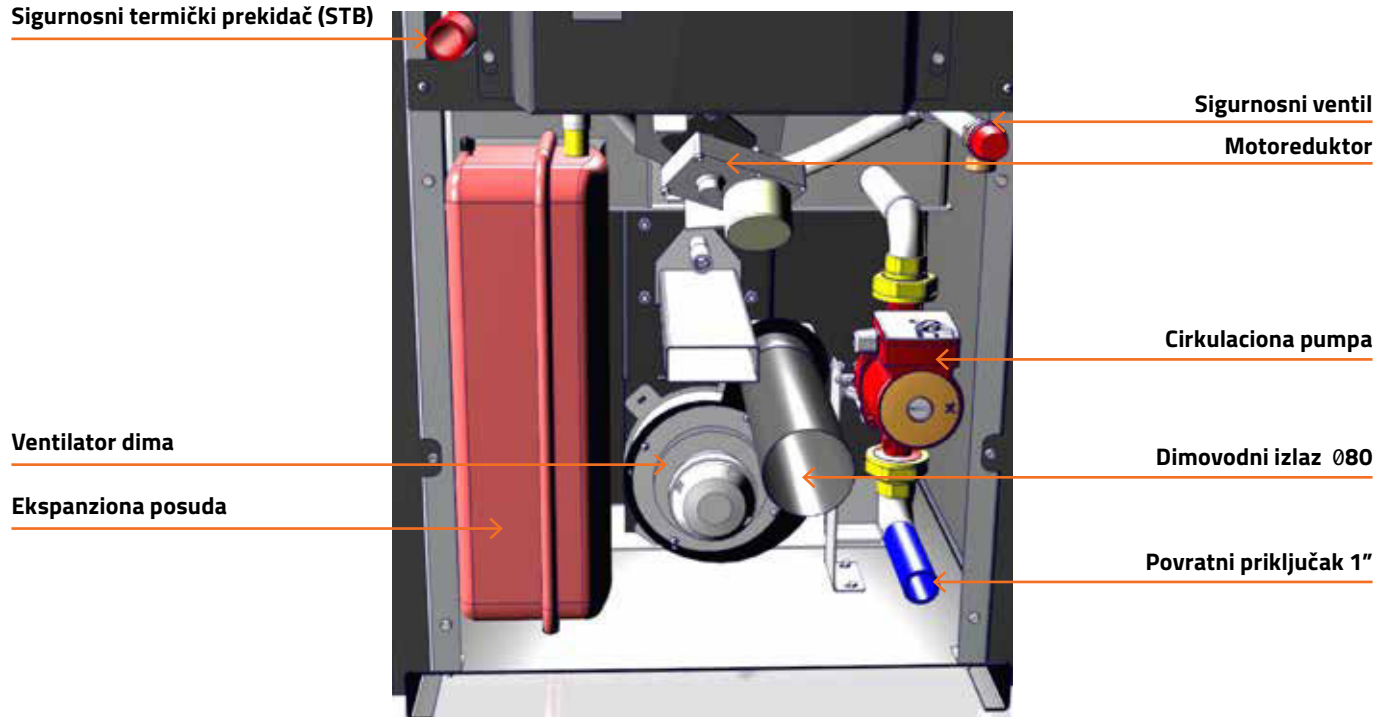

SIGURNOSNE UPUTE

PRAVILNA UPOTREBA

Osnovni principi

Kotao Interio je konstruiran i ispitan u skladu je sa sigurnosnim odredbama koje proizilaze iz direktive EN 303-5:2012. Međutim, nepravilna upotreba istog može rezultirati tjelesnim ozljedama koje i za krajnju posljedicu može izazvati smrt korisnika i/ili trećih lica kao i oštećenja na samom kotlu ili drugim materijalnim do-
brima.

Rukovanje kotlom

Kotao se smije upotrebljavati samo kad je u ispravnom stanju. Koristite kotao na način opisan u ovom uputstvu. Upoznajte se sa sigurnosnim mjerama i mogućim opasnostima. Ukloniti sve nedostatke i kvarove koji bi mogli utjecati na sigurnost. Djeca od 8 godina i starija, osobe sa smanjenim fizičkim, motoričkim ili mentalnim sposobnostima, osobe sa nedostatkom iskustva ili nedovoljno obučene, mogu upotrebljavati ovakve aparate ukoliko im je obezbijeđen nadzor ili su im data uputstva koja se odnose na bezbjednu upotrebu aparata, kao i predočene opasnosti koje proizlaze iz toga. Djeca se ne smiju igrati ovakvim aparatima. Aparati se ne smiju čistiti i biti podvrgnuti korisničkom održavanju od strane djece, bez odgovarajućeg nadzora.

Upotreba kotla

Kotao je namijenjen izgaranju drvenog peleta. Bilo koja druga upotreba je nepravilna. Proizvođač neće preuzeti odgovornost za bilo koju štetu uzrokovanu nepravilnim rukovanjem. Pravilna uporaba podrazumijeva održavanje instaliranog kotla, operacije i uvijete održavanja propisane od strane proizvođača. Korisnik može unijeti ili promijeniti samo one vrijednosti koje su određene ovim uputstvom. Bilo koja druga vrijednost parametara će utjecati na kontrolni program i sam rad kotla koji u konačnosti može dovesti do prestanka ili nepravilnog rada.

Izmjene na kaminu

Zabranjeno je vršiti bilo kakve izmjene na kotlu i opremi koja se isporučuje sa njim. Zabranjeno je isključivati sigurnosne funkcije. Proizvođač neće priznati nikakvu garanciju u slučaju da je korisnik ili neko treći vršio neovlaštene intervencije na kotlu i opremi koja dolazi uz njega.

Kotao se smije koristiti samo u svrhu za koju je proizveden. Proizvođač ne prihvaća bilo kakvu odgovornost za štetu nanesenu ljudima, životinjama ili stvarima a koje su posljedica grešaka prilikom instalacije, nepravilnog reguliranja i održavanja te neprikladne uporabe kamina.



Energent koji se može koristiti u kaminima

Kotao je predviđen samo za sagorijevanje drvenog peleta promjera 6 mm i dužine od 10 do 30 mm.

Šta je pelet

Pelet je dobiven od drveta, po mogućnosti iz jezgre debla sa što manjim udjelom kore. Kora sadržava najviše vlage, prašine i nečistoća koje drvo prikupi tokom rasta i zbog toga ima manju kaloričnu vrijednost od jezgre, a problem predstavlja i to što prilikom sagorijevanja ostavlja naslage. Idealno drvo za proizvodnju peleta je ono koje ne izgara ni suviše dugo, ni suviše kratko te stvara žar dugog trajanja. Pelet se izrađuju od otpadne piljevine (obično u omjeru 20-40% meko drvo + 60-80% tvrdo drvo) pod visokim pritiskom u specijalnim mašinama čime dolazi do zgušnjavanja. Nije dopušteno koristiti nikakve aditive ili ljepila prilikom proizvodnje peleta. Pelet sadrži minimalnu količinu vlage i pepela te imaju maksimalnu energetska vrijednost za određenu vrstu drveta od kojih su proizvedeni.

Preporučeni drveni pelet i standardi

Kvalitet peleta proizilazi iz Standarda PELET C1 po EN 303-5:2012 Tabela 7 ; Sadržaj vode manji od 12 %, sukladno sa DIN 51731 - HP 5, DINplus certification program i ÖNORM M 7135 - HP 1.

Posebnu pažnju posvetiti kvaliteti drvenog peleta. Nekvalitetan pelet može prouzročiti nepravilan rad kamina.

Nedozvoljena goriva

Pelet koji nije sukladan standardima iz paragrafa 3.2.1. ovog uputstva nije dozvoljeno sagorijevati u kotlu Interio

Obvezno informiranje

Sve osobe koje upravljaju kaminom moraju pročitati uputstvo prije nego što počnu koristiti isti a posebno poglavlje „Sigurnosne upute“.

Ovo se posebno odnosi na osobe koje povremeno rade na kaminu npr. čišćenje i održavanje kamina.

Ovo uputstvo uvijek treba držati pri ruci, u blizini instaliranog kamina.

Lokalni standardi

Prilikom montaže i ugradnje se moraju poštovati svi lokalni zakon, standardi i norme koje su na snazi u državi u kojoj se kotao ugrađuje.

Prilikom prve ugradnje kotla ili u slučaju vršenja izmjene sistema centralnog grijanja potrebno je obavijestiti nadležni organ zadužen za kontrolu i obezbijediti sve potrebne dozvole.

Sigurnosne upute za kotlovnicu

Kotlovnica mora biti urađena po važećim propisima, posebno vezano za zaštitu od požara. U kotlovnici se ne smije skladištiti zapaljivi materijali, sredstva za čišćenje i slično.

Prostor na kojem je instaliran kotao mora biti otporan na smrzavanje

Kotao ne smije biti izložen hladnoći i smrzavanju. Velike hladnoće mogu uzrokovati nepravilan rad i neočekivano ponašanje elektronskih komponenti. Za normalan rad regulacije je potrebna temperatura od 0°C – 50°C.

Otvor za dovod svježeg zraka

Kotlu je za sagorijevanje peleta i normalan rad potreban svjež zrak. Kotlovnica u kojoj je kotao montiran mora imati otvor za dovod svježeg zraka. Preporučena minimalna dimenzija otvora je 30x10 cm

Sigurnosni uređaji na kotlu

Kotao je opremljen sa sigurnosnim sustavima koji u slučaju nepredviđenih situacija služe da prekinu dovod el. energije i time zaustave rad kotla.

Mikroprocesorska regulacija na kotlu: intervenira direktno, gasi kotao sve dok se ne ohladi, te na displeju ispisuje grešku. U slučaju kvara ventilatora dimnih plinova, kvara na motoru dozatora, neuspjelog potpaljivanja.

Osigurač: Brzi osigurač, štiti kotao od velikih promjena napona struje i kratkog spoja unutar kotla.

Graničnik temperature (STB): intervenira prekidajući strujni krug i kotao prestaje sa radom.

MONTAŽA KOTLA

Puštanje sustava u rad obavlja se od strane osoblja ovlaštenog od strane ThermoFLUX d.o.o, odnosno uvoznika.

Garancija neće biti valjana ukoliko kotao nije pustio u rad ovlašteni serviser.

Puštanje u rad uključuje i upućivanje sa osnovnim operacijama i održavanjem kotla. Serviser ovlašten za prvo puštanje u rad mora kontrolirati funkcioniranje minimalno tokom jednog kompletnog radnog ciklusa. U nekim zemljama je obaveza da prvo puštanje u rad prekontrolirše i odobri dimnjačar odnosno ovlaštena osoba za kontrolu.



Opasnost od materijalnih i tjelesnih oštećenja zbog nepropisnog puštanja u rad. Ako se puštanje u rad obavlja od strane nestručne osobe može doći do oštećenja kamina i grijnog sustava.

Uvjeti za montažu

Slijedeći uvjeti moraju se zadovoljiti prije nego što se sustav pusti u nesmetan rad.

Postavljanje kotla mora biti urađeno po propisu sa minimalnim udaljenostima 50 cm sa bočnih, odnosno 40 cm sa zadnje strane kotla. Udaljenost ispred kotla mora biti minimalno 100 cm.

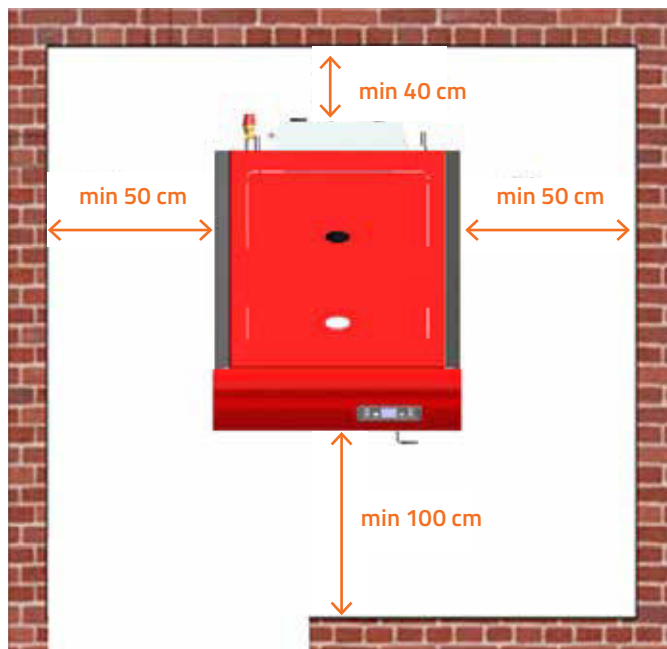

Isključiti glavno napajanje električne energije

Obavezno isključiti glavno napajanje prije bilo kakvih radova

Provjeriti mehaničke spojeve

- Provjeriti jesu li sve komponente pravilno priključene.
- Provjeriti jesu li sve mehaničke komponente dobro pričvršćene.

Provjeriti hidrauličke spojeve

- Provjeriti je li sigurnosna oprema ispravno priključena
- Nakon završetka radova napuniti sistem i sačekati sat vremena radi kontrole svih spojeva.

Kotao dolazi sa ugrađenom ekspanzionom posudom i može se spojiti samo na zatvoreni sistem grijanja.

Dimnjak i cijevi za odvod dimnih plinova

Kotao mora biti priključen na dimnjak. Dimnjak bi trebao biti proračunat i urađen u skladu sa EN 13384-1 normom. Dimnjak mora biti toplinski izolovan da bi spriječili stvaranje kondenzacije.

Odvođenje dimnih plinova mora biti u skladu sa važećim propisima kako onoga što se odnosi na dimenzije dimnjaka tako i korištenje materijala za njegovu izradu. Dimnjak mora imati ostavljen otvor za čišćenje na donjem dijelu.

Podtlak u dimnjaku treba da bude minimalno 5 Pa, a maksimalno 20 Pa. Podtlak je potreban i u slučaju nestanka el. energije i prestanka rada ventilatora da plinovi nastali u kaminu prirodnim putem budu izbačeni vani.

Unutrašnji presjek dimnjaka ne treba biti manji od 150 mm, a visina minimalno 5 metara od mjesta priključka. Na vrhu je poželjno imati kapu kao zaštitu od vjetrova i vremenskih utjecaja.

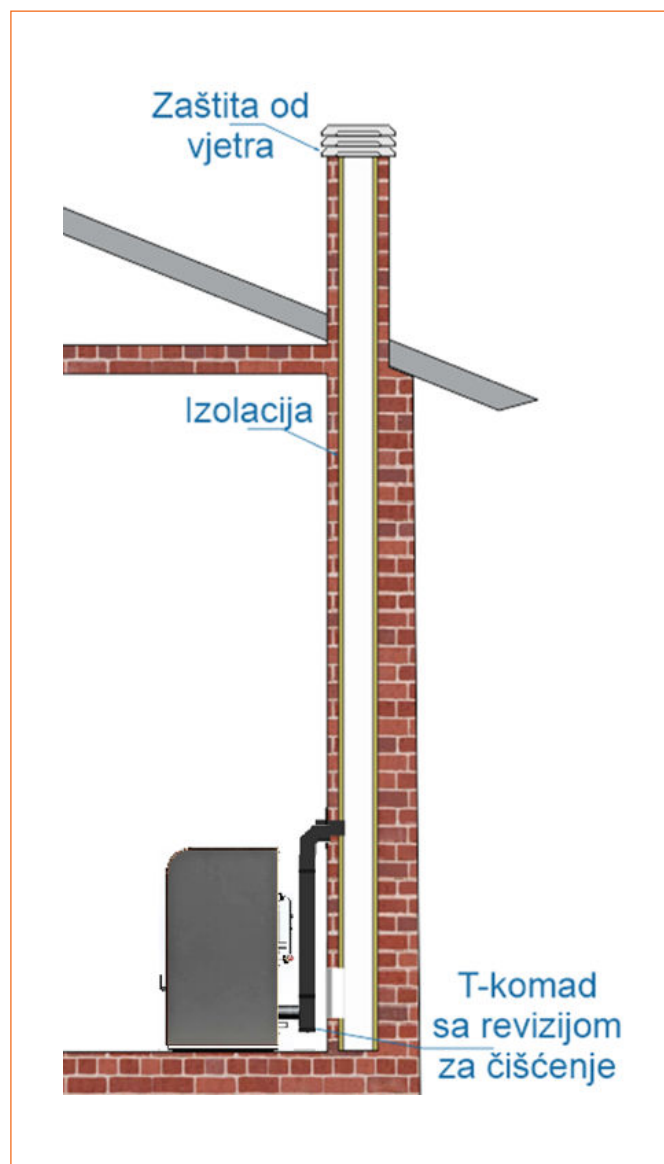



Unutrašnji presjek dimovodnih cijevi treba biti glatak i svi spojevi moraju biti hermetički spojeni. Treba izbjegavati što je više moguće montažu vodoravnih dijelova. Vodoravni dijelovi trebaju imati nagib od minimalno 3% prema gore. Dužina dimovodnih cijevi ukupno treba biti minimalna i u svakom slučaju ne duža od 2 metra sa mogućnošću čišćenja i uklanjanja nakupljenog pepela. Priklučak na dimnjak se treba izvesti sa maksimalno dva dimovodna koljena..

Za rad kotla potreban je konstantan podtlak. Pri smanjenoj snazi rada temperatura dimnih plinova je niska i može doći do stvaranja kondenzacije. Zato je bitno da dimnjak bude dobro izoliran

Dimovodne cijevi bi se trebalo realizirati od nezapaljivih materijala koji su prikladni i izdržljivi na proizvode sagorijevanja te na njihovu eventualnu kondenzaciju. U svakom slučaju na adekvatan način moraju se zaštititi s nezapaljivim materijalom oni dijelovi ili zone koje bi se mogle zapaliti, kao što su: drvene daske, grede, tkanine.



KAO DIMOVODNE CIJEVI SE NE SMIJU KORISTITI METALNA FLEKSIBILNA CRIJEVA !

SVI DIJELOVI ODVODNE CIJEVI ZA DIMNE PLINEVE MORALI BI BITI SIGURNI I ZAMJENJIVI DA BI BILO DOSTUPNO UNUTARNJE ČIŠĆENJE. IZBJEGAVATI VIŠE VODORAVNIH DEVIJACIJA I KUTOVA.

Ukoliko dimnjak pravi preveliki podtlak (preko 20 Pa), regulaciju možemo izvršiti na nekoliko načina. Jedan od načina i manje preporučljiv je da malo otvorimo vratašca za čišćenje.

Naša preporuka je ugradnja regulatora promaje/propuha (njem.- zugregler, eng.- draft regulator).



Kotao se ne smije priključiti:

- na dimnjak odnosno dimovodnu cijev na koju je priključen i koji koristi neki drugi izvor topline (plinski bojleri, kotlovi i peći na drvo, kotlovi i peći na pelet)
- na ventilacione sisteme.

Prilikom izvođenja priključka na dimnjak isti mora biti urađen cijevima prečnika 80 mm sa temperaturno otpornim brtvama. Preporuka je da se nakon izlaza iz kamina postavi T-komad sa revizijom ili koljeno, dimovodna cijev dužine min. 0,5 metara i tek nakon toga priključiti u dimnjak. Ne smije se priključak izvršiti direktno u dimnjak bez dimovodnih koljena.

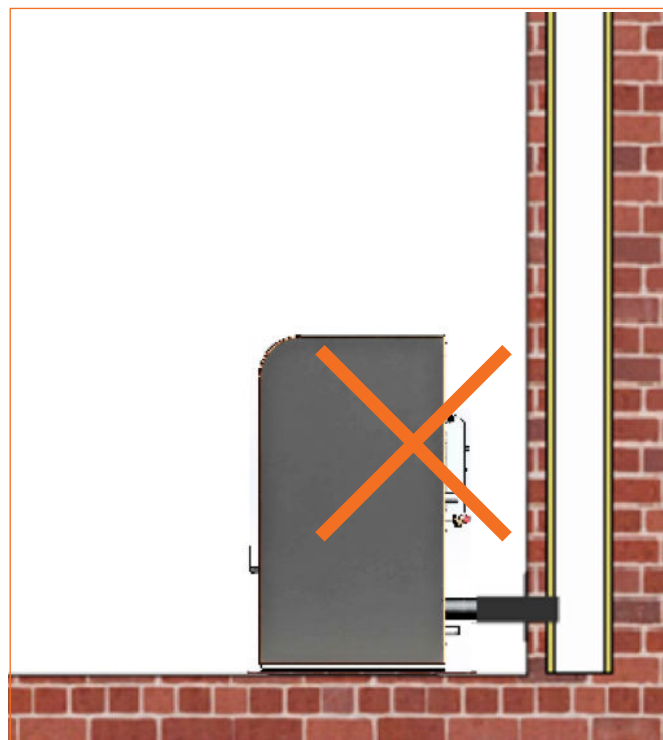

Načini spajanja

Hidrauličke sheme spajanja

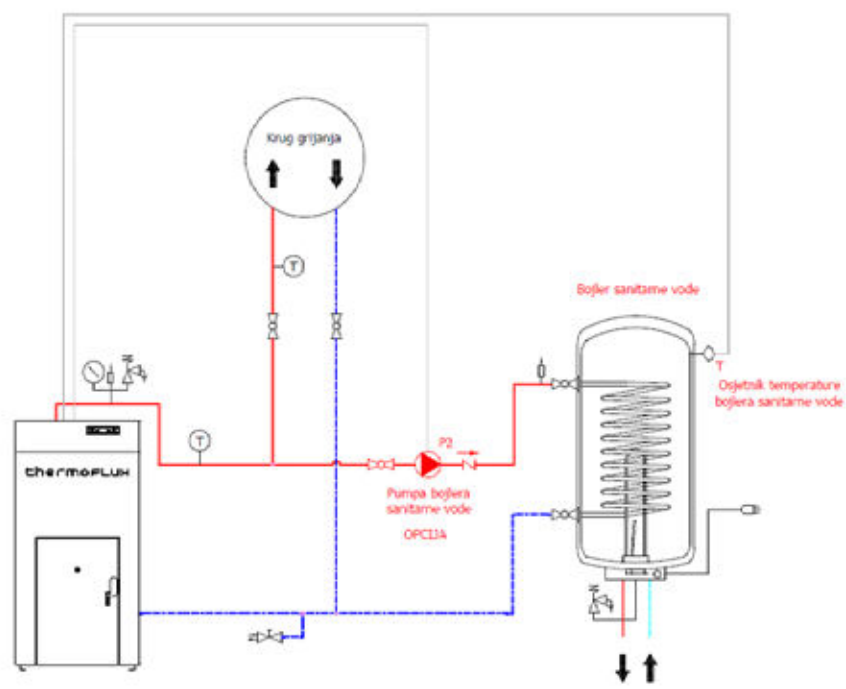

LEGENDA

Polaz	—
Povrat	—
Manometar	
Sigurnosni ventil	
Odračni ventil	
Ventil za punjenje/pražnjenje	
Zaporni ventil	
Cirkulaciona pumpa	
Kuglasti ventil	
Termometar	
Nepovratni ventil	
Električni priključak	
Ogriječnik temperature	

ThermoFLUX

Hidraulička shema	datum: 23/11/2018
ThermoFLUX	stranica: 0
HID_SH_PVT9000_12	verzija: 01

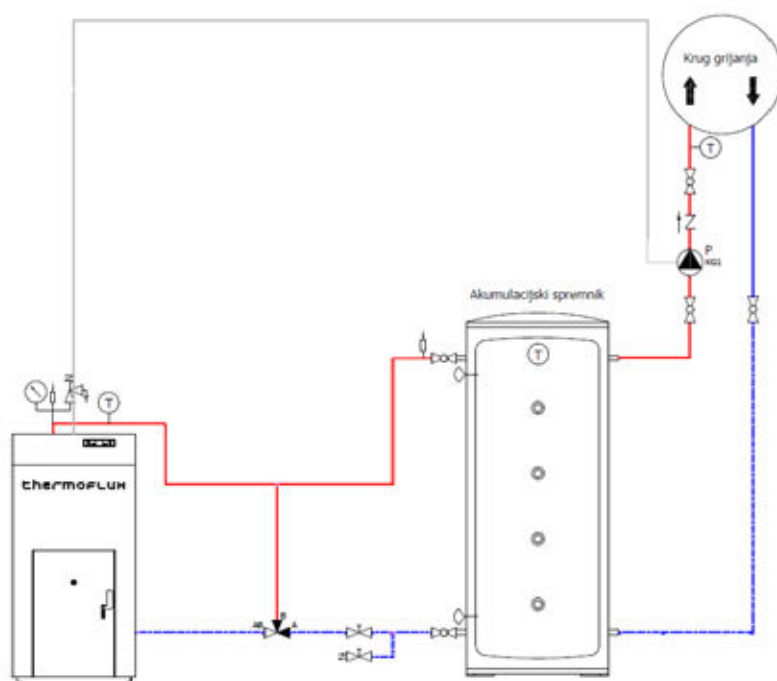

LEGENDA

Polaz	—
Povrat	—
Manometar	
Sigurnosni ventil	
Odračni ventil	
Ventil za punjenje/pražnjenje	
Zaporni ventil	
Cirkulaciona pumpa	
Ogriječnik temperature	
Kuglasti ventil	
Termometar	
Mješajući ventil	
Nepovratni ventil	

ThermoFLUX

Hidraulička shema	datum: 23/11/2018
ThermoFLUX	stranica: 0
HID_SH_PVT9000_12	verzija: 02

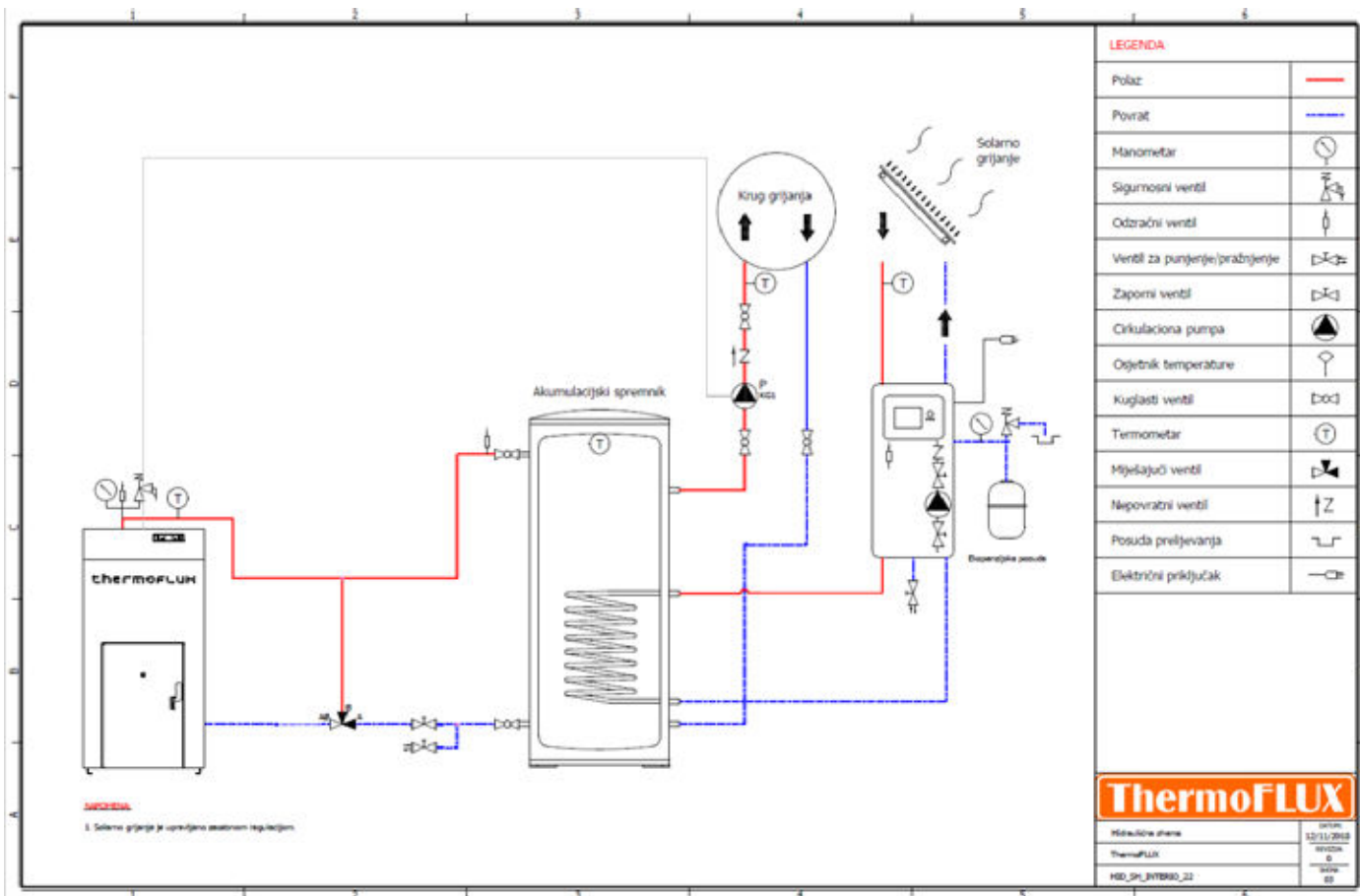

Elektro priključak

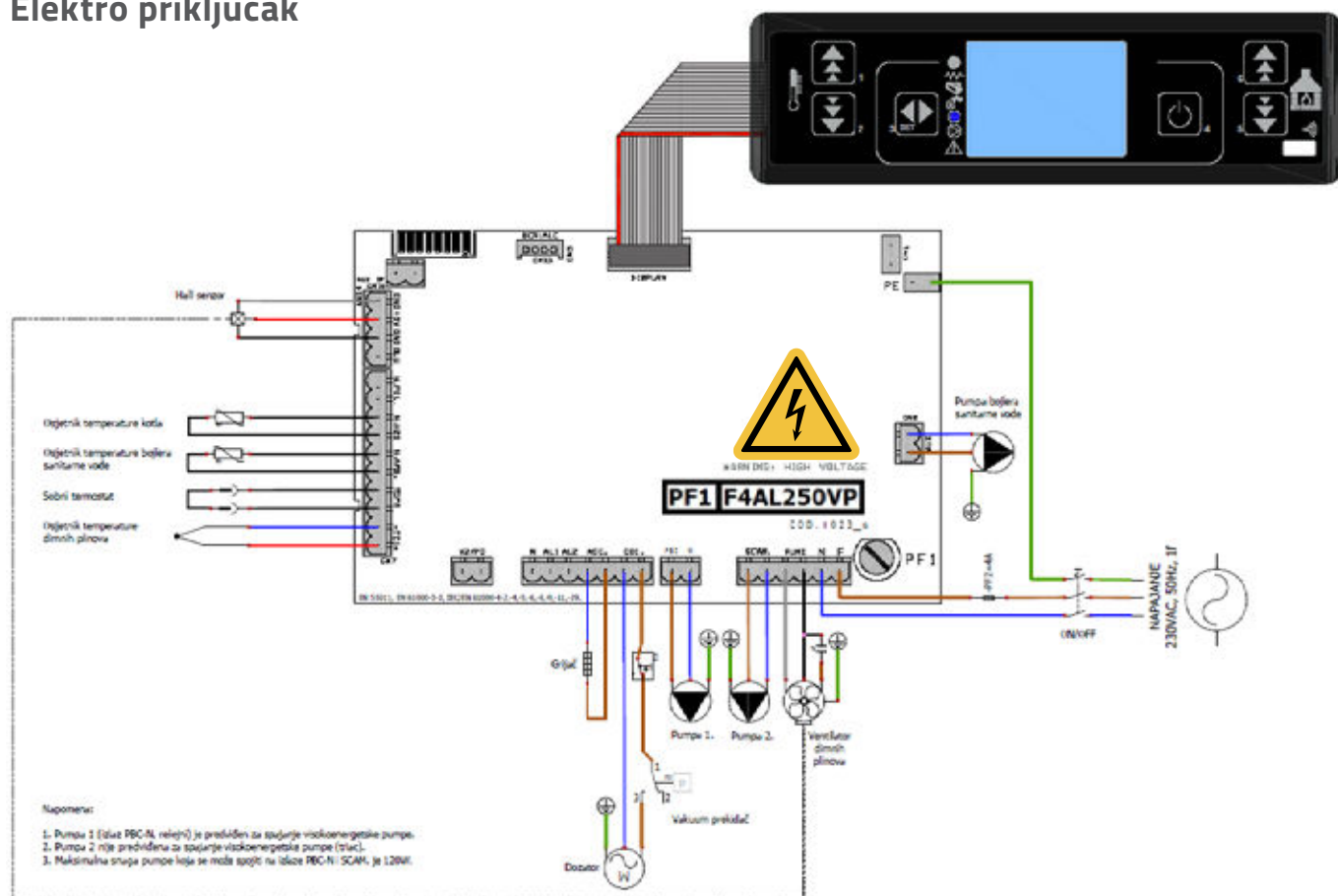

Kotao dolazi sa ugrađenom cirkulacionom pumpom, ekspanzionom posudom i sigurnosnim ventilom. Na poleđini kotla se nalaze priključni spojevi za:

- Napajanje 230 VAC, 50 Hz
- Sobni termostat

Napajanje

Kotao je potrebno da bude priključen na el.mrežu 230 V, 50 Hz preko zasebnog osigurača 6 – 10 A (brzi).

Sobni termostat

Korisnik ima mogućnost postavljanja termostata u drugoj prostoriji u odnosu na onu u kojoj se postavlja kotao. Rad kotla s vanjskim termostatom povezanim na priključak za sobni termostat se može razlikovati s obzirom na to da li smo aktivirali funkciju STAND BY. Priključak za sobni termostat dolazi iz tvornice sa spojnim mostom što znači da je njegov kontakt zatvoren.

Preporuka je da instalaciju i priključak sobnog termostata obavi ovlašteni serviser.

Sobni termostat nije sastavni dio regulacije kotla. U slučaju da korisnik ima probleme sa sobnim termostatom, ti kvarovi i problemi ne podliježu pod garanciju

FUNCIONIRANJE KOTLA

Komandna ploča i raspored tipki

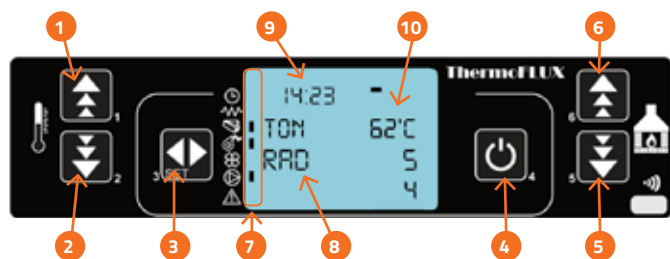

TIPKA	OPIS
1	Povećanje temperature i programskih funkcija (podešavanje dana, vremena...)
2	Smanjenje temperature i programskih funkcija (podešavanje dana, vremena...)
3	Promjena – potvrda programa
4	ON / OFF uključivanje i isključivanje, izlaz iz programa
5	Smanjenje snage, kretanje kroz izbornik
6	Povećanje snage, kretanje kroz izbornik

TIPKA	OZNAKA	UKOLIKO JE VIDLJIVA
7		Sat programirano uključivanje aktivno
		Grijač grijač aktivan
		Doziranje peleta dozator aktivan
		Ventilator dimnih plinova ventilator aktivan
		Ventilator primarnog zraka ventilator aktivan
		Cirkulaciona pumpa pumpa aktivna
		Indikator alarma alarm aktiviran

TIPKA	OPIS
8	Informacija o radu
9	Sat
10	Pokazatelj temperature vode u kaminu

Regulacija na kotlovima na pelet „Interio“ je središnja elektronska komponenta. Sastoji se od glavnog kontrolnog modula i kontrolnom jedinicom sa displejem smještenom na samom tijelu kotla. Kontrolnom jedinicom možete upravljati funkcijama kotla i provjeriti informacije o stanju u kojem se kotao trenutno nalazi.

Regulacija zahvaljujući mogućnosti rada u pet različitih snaga, automatskim prebacivanjem može zadovoljiti potrebe za povećanjem ili smanjenjem toplinske energije.

Ako se ukaže potreba za povećanjem snage, regulacija to registrira te povećava snagu rada što uzrokuje povećano doziranje peleta i proporcionalno tome povećanu količinu upuhanog zraka u ložište.

Kada se dostigne željena temperatura (potrebe za toplinskom energijom su dostignute) regulacija smanjuje snagu rada (modulira radom), odnosno kada sobni termostat da signal da je postignuta zadana temperatura u prostoru kotao se gasi (ukoliko je način STAND-BY uključen na ON)

Princip rada

Kada pritisnemo tipku za paljenje počinje faza potpale. Na displeju se prikazuje **START**, nakon toga **POTPALA PELETA**. Faza potpale obično traje 5-15 minuta ovisno o vrsti kotla i kvalitetu peleta. Tada su u funkciji dozator za pelet, grijač i usisni ventilator. Dozator izvrši inicijalno ubacivanje peleta u plamenik za sagorijevanje. Istovremeno se uključuje i grijač koji pali pelet dok usisni ventilator počinje sa radom i pravi potrebni potlak za sagorijevanje. Kada osjetnik temperature dimnih plinova detektuje da je temperatura u dimnjaku dostigla potrebnu vrijednost, regulacija prebacuje rad Kotla u **STABILIZACIJA PLAMENA**.

Faza **STABILIZACIJA PLAMENA** traje 2-3 minute (ovisno o vrsti kotla) i u toj fazi prestaje rad grijača. Nakon faze stabilizacije plamena Kotao prelazi u normalan rad polako prebacujući snagu od snage 1 do zadane snage po našem izboru. Na displeju se ispisuje **RAD-SNAGA**. Desno je prikazana snaga koju smo zadali a u posljednjem redu displeja pokazuje snagu u kojoj Kotao trenutno radi.

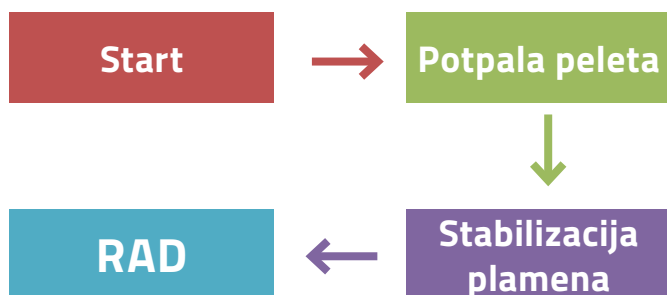

Šematski prikaz izbornika na regulaciji

Pritiskom na tipku **SET** dolazimo da općeg izbornika (meni).

MENU		VRIJEDNOST		OPIS
Menu 01 PODESI SAT	SET	TABELA BROJ 1		PODEŠAVANJE VREMENA I DATUMA
Menu 02 PODESI program	SET	M- 2 - 1 AKTIVIRA PROGRAM	TABELA BROJ 2	PROGRAMIRANO PALJENJE – GAŠENJE
Menu 03 Izbor jezika	SET	ON / OFF M- 2 – 1 - 01 AKTIVIRA PROGRAM	ON – OFF	
Menu 04 način standby	SET	HR-IT-EN-DE-FR		IZBOR JEZIKA
Menu 04 način standby	SET	ON - OFF		NAČIN RADA SOBNOG TERMOSTATA ■ GAŠENJE KOTLA (ON) ■ MODULACIJA (OFF)
Menu 05 način zujalica	SET	ON - OFF		ZUJALICA NA REGULACIJI kod aktivnog alarma
Menu 06 Punjenje spirale	SET	90 SEC		PUNJENJE SPIRALE KOD PRAZNOG SPREMNIKA
Menu 07 Stanje kamina	SET	TEMPERATURA prostora, TEMPERATURA DIMNIH PLINOVA, BROJ OKRETAJA VENTILATORA		STANJE KOTLA
Menu 08 Tehničke postavke	SET	SAMO ZA SERVISNO OSOBLJE		
Menu 10 Čišćenje kamina	SET	TIPKA 1 za START		255s RADI VENTILATOR MAKSIMALNOM SNAGOM U TIJEKU ČIŠĆENJA KAMINA

TIPKAMA 1 I 2 PODEŠAVAMO
ŽELJENU VRIJEDNOST

TIPKAMA 5 I 6 PRELAZIMO
IZMEĐU IZBORNIKA

TIPKA 3 (SET) - POTVRĐUJEMO
TIPKA 4 (ON/OFF) - POVRATAK
NAZAD

TABELA BROJ 1

MENU 01 PODESI SAT	MENU 01 PON DAN	PON - NED	PODEŠAVANJE DANA U TJEDNU
	08: MENU 01 SATI SRT	00-24	PODEŠAVANJE SATA
	:33 MENU 01 MNUTE SRT	00-59	PODEŠAVANJE MINUTA
	30 MENU 01 DAN SAT	01-31	PODEŠAVANJE DATUMA
	30 MENU 01 M ESEC SAT	1-12	PODEŠAVANJE MJESECA
	13 MENU 01 GODINA SAT	00-99	PODEŠAVANJE GODINE

TABELA BROJ 2

MENU 02 PODESI PROGRAM									
M 2-1 AKTIVIRA PROGRAM	M 2-2 PROGRAM DAN	ON/OFF M 2-2-01 PROGRAM DAN	06:00 M 2-2-02 START 1 DAN	10:00 M 2-2-03 STOP 1 DAN	15:00 M 2-2-04 START 2 DAN	19:00 M 2-2-05 STOP 2 DAN			
	M 2-3 PROGRAM TJ EDAN	ON/OFF M 2-3-01 PROGRAM TJ EDNI	06:00 M 2-3-02 START PROG-1	14:00 M 2-3-03 STOP PROG-1	ON/OFF M 2-3-04 PON PROG-1	ON/OFF M 2-3-05 UTO PROG-1	ON/OFF M 2-3-06 SRI PROG-1	...	ON/OFF M 2-3-37 NED PROG-4
	M 2-4 PROGRAM SUB- NED	ON/OFF M 2-4-01 PROGRAM SUB- NED	06:00 M 2-4-02 START 1 WEEK END	12:00 M 2-4-03 STOP 1 WEEK END	16:00 M 2-4-04 START 22 WEEK END	22:00 M 2-4-05 STOP 2 WEEK END			
M 2-1-01 AKTIVIRA PROGRAM									

TIPKAMA 1 I 2 BIRAMO VRIJEME
UKLJUČIVANJA ODNOSNO
ISKLJUČIVANJA

TIPKAMA 5 I 6 PRELAZIMO
IZMEĐU IZBORNIKA

PROGRAM SEDMICA
(II - 2 - 3)
IMA MOGUĆNOST
PROGRAMIRANJA 4 (ČETIRI)
VREMENA PALJENJA I GAŠENJA

Podešavanje sata

Podešavanje sata vršimo na sljedeći način:

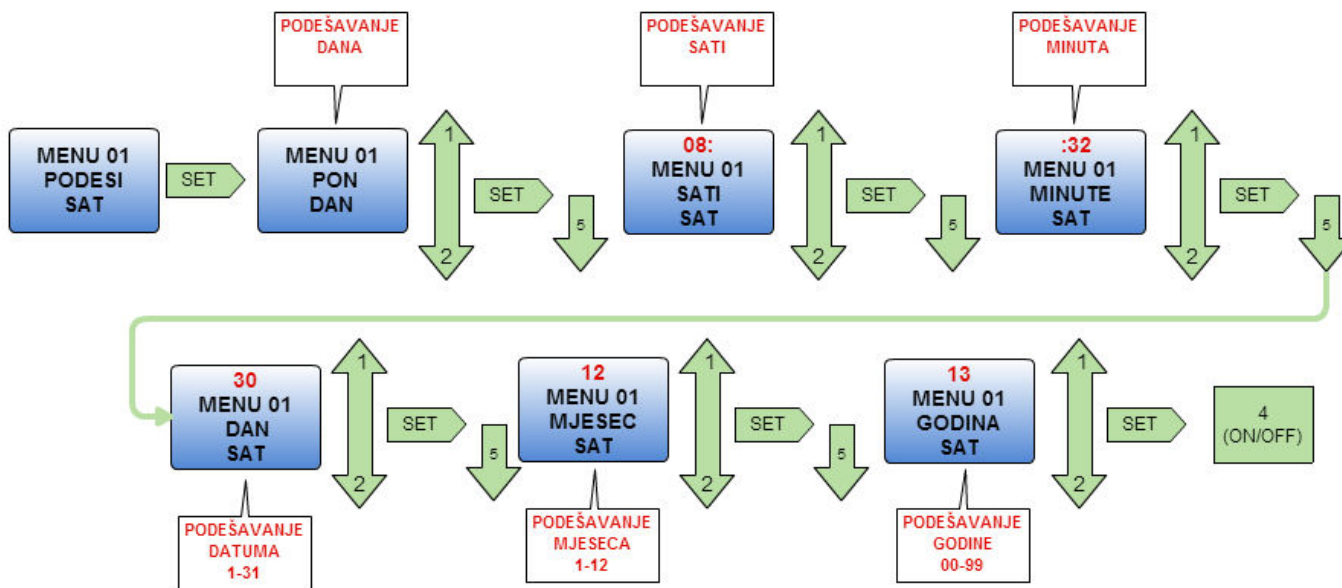

Podešavanje programiranog paljenja i gašenja

Kotao ima mogućnost programiranog paljenja i gašenja u toku dana i to se regulira na tri načina. (Shema 1)

PROGRAM DAN, u kojem možemo podesiti 2 (dva) različita vremena paljenja i gašenja Kotla . Ovo se odnosi na sve dane u tjednu. (Shema 2)

PROGRAM SEDMICA, u kojem možemo podesiti 4 (četiri) različita vremena paljenja i gašenja. Kod ovog načina, možemo birati dane u tjednu (PON – NED) u kojima želimo da nam Kotao radi za svaki program posebno (Shema 3)

PROGRAM SUB-NED, u kojem možemo podesiti 2 (dva) različita vremena paljenja i gašenja Kotla **SAMO ZA DANE VIKENDA** (subota i nedjelja) . (Shema 4)

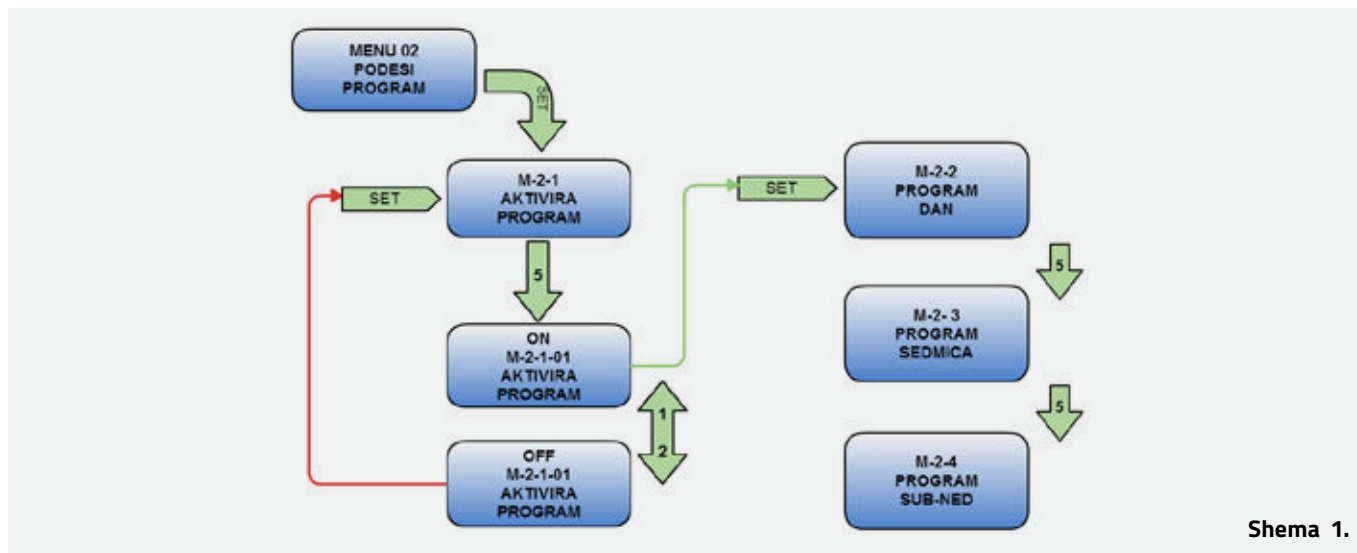

Shema 1.



Schema 2.

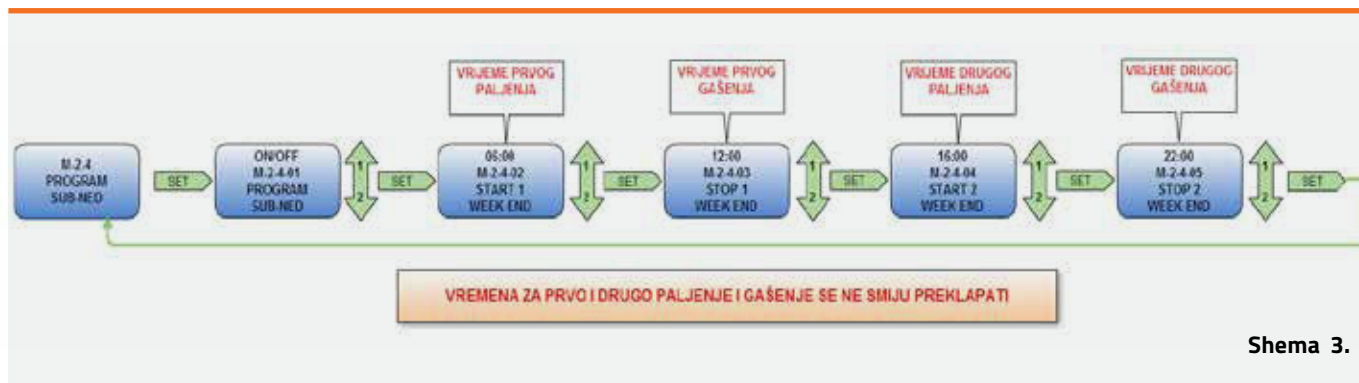

Schema 3.



Schema 4.

Izbor jezika

Izbor jezika vršimo tako što pritisnemo tipku **SET**, a nakon toga tipkama 5 ili 6 odaberemo stavku izbornika MENU 03 – IZBOR JEZIKA.

Pritiskom na tipku SET otvaramo odabir željenog jezika (hrvatski, talijanski, engleski, njemački, francuski, španjolski, portugalski) koji biramo tipkama 1 ili 2.

Nakon što smo odabrali željeni jezik, potvrdimo pritiskom na tipku SET. Natrag se vraćamo tako što pritisnemo tipku 4 (ON/OFF)

Funkcija **STAND BY** se može postaviti na **ON** ili na **OFF** na sljedeći način.

Stanje **STAND BY** aktiviramo tako što pritisnemo tipku **SET**, a nakon toga tipkama 5 ili 6 odaberemo stavku izbornika **MENU 04 – STANJE STAND-BY**.

Pritiskom na tipku **SET** otvaramo odabir ON ili OFF (biramo tipkama 1 ili 2, potvrdimo tipkom SET).

Stanje STAND BY

STAND BY se koristi na dva načina.

- U slučaju ako želite da Vam se kotao isključi jer je postigao željenu temperaturu (postavljen na ON),
- U slučaju ukoliko želite da kotao modulira svoj rad kada dostigne zadanu temperaturu (postavljen na OFF).

Priključak za sobni termostat dolazi iz tvornice sa spojnim mostićem što znači da je njegov kontakt zatvoren.

FUNKCIJA STAND-BY POSTAVLJENA NA ON

U slučaju da je funkcija STAND BY aktivirana (ON), kada kotao dostigne zadanu temperaturu te je prekorači za 3°C kotao će se isključiti nakon vremenskog kašnjenja od 2 minute koje je prethodno postavljeno u tvornici a na displeju će se ispisati tON - CEKANJE HLADENJE. Ukoliko temperatura u roku od 4 minute ne opadne ispod zadane, na displeju se ispisuje tON - CEKANJE ZAHTJEVA.

Kada temperatura vode u kaminu bude niža za 3°C od zadane kotao će ponovo izvršiti potpaljivanje i raditi na postavljenoj snazi.

FUNKCIJA STAND-BY POSTAVLJENA NA OFF

U slučaju da funkcija STAND BY nije aktivirana (OFF) a na izlaz za sobni nije postavljen spojni most, Kotao će uvijek raditi u snazi 1 bez obzira koju smo snagu zadali.

U slučaju da funkcija STAND BY nije aktivirana (OFF) a na izlaz za sobni termostat smo postavili spojni most (tvornički postavljen) Kotao će raditi u snazi po izboru korisnika, te će kada dostigne zadanu temperaturu modulirati snagu. Kotao će se isključiti samo ako temperatura u sistemu dostigne 80°C, te će se ponovo upaliti kada temperatura u sistemu opadne ispod zadane temperature

STAND BY način sa priključenim sobnim termostatom

FUNKCIJA STAND-BY POSTAVLJENA NA ON – sobni termostat gasi kotao

Kada sobni termostat da signal da je dostignuta temperatura u prostoriji(kontakt otvoren/dostignuta temperatura) Kotao će se isključiti nakon 2 minute (tvornička postavka – u slučaju da temperatura varira u prostoriji da se Kotao nebi stalno uključivao i isključivao) na displeju ispisuje tOFF - CEKANJE ZAHTJEVA.

Čim sobni termostat da signal da temperatura u prostoriji opala (kontakt zatvoren / temperatura se treba dostići) doći će do ponovnog uključivanja kotla a na displeju je ispisano tON.

Napomena: Rad Kotla prvenstveno ovisi o unutrašnjoj temperaturi vode u kaminu i podešenim tvorničkim parametrima. Ako je Kotao u stanju CEKANJE HLADENJE (temperatura vode je dostignuta), eventualni zahtjev dodatnog termometra će se ignorirati.

FUNKCIJA STAND-BY POSTAVLJENA NA OFF – sobni termostat prebacuje kotao u snagu 1

U slučaju da funkcija STAND BY nije aktivirana (OFF) Kotao će raditi u snazi po izboru korisnika, te će kada sobni termostat dostigne zadanu temperaturu modulirati snagu, bez gašenja Kotla.

Kotao će se isključiti samo ako temperatura u sistemu dostigne 80°C na displeju se ispisuje CEKANJE HLADENJE, te će se ponovo upaliti kada temperatura u sistemu opadne ispod zadane temperature.

Opcija zujalica

ZUJALICA se koristi u slučaju ako želite da Vam se kotao oglasi zvučnim signalom u slučaju aktiviranog alarma (postavljen na ON), odnosno bez zvučnog signala (postavljen na OFF).

Način ZUJALICA vršimo tako što pritisnemo tipku **SET**, a nakon toga tipkama **5** ili **6** odaberemo stavku izbornika **MENU 05 – OPCIJA ZUJALICA**.

Pritiskom na tipku **SET** otvaramo odabir **ON** ili **OFF** (biramo tipkama **1** ili **2**, potvrdimo tipkom **SET**).

Punjenje spirale

PUNJENJE SPIRALE se koristi kod prvog punjenja peleta odnosno u slučaju kada se spremnik isprazni do kraja te je potrebno napuniti spiralu dozatora peletom. Tvornički je podešen na vrijednost 90 sekundi.

PUNJENJE SPIRALE vršimo tako što pritisnemo tipku **SET**, a nakon toga tipkama **5** ili **6** odaberemo stavku izbornika **MENU 06 – PUNJENJE SPIRALE**.

Pritiskom na tipku **SET** aktiviramo funkciju a pritisom na tipku **1** aktiviramo punjenje spirale.

Preporuka je da nakon završetka sezone grijanja ispraznimo spremnik peleta i spiralu zbog toga što pelet dugim stajanjem skuplja vlagu iz zraka. Spremnik ispraznimo ručno, a spiralu na način opisan pod PUNJENJE SPIRALE.



Prije uključivanja kotla provjeriti posudu za sagorijevanje peleta jer postoji velika vjerovatnoća da je tokom punjenja spirale dio peleta ispunio posudu. Isprazniti posudu i pokrenuti proces potpaljivanja.

Stanje kotla

STANJE KOTLA je informativnog karaktera i služi nam da očitamo stanje kotla. Na displeju se naizmjenično smjenjuju informacije o temperaturi vode u kotlu, temperaturi dimnih plinova, broju okretaja ventilatora i sl.

Pregled STANJE KOTLA vršimo tako što pritisnemo tipku **SET**, a nakon toga tipkama **5** ili **6** odaberemo stavku izbornika **MENU 07 – STANJE KOTLA**.

Pritiskom na tipku **SET** aktiviramo pregled stanja.

Tehničke postavke

TEHNIČKE POSTAVKE je dio predviđen samo za ovlašteno servisno osoblje.

PALJENJE I GAŠENJE

Slijed paljenja i opis regulacije

Osnovna funkcija regulacije je da osigura pouzdano paljenje energenta, te optimalne uvjete gorenja i kontrolirani slijed gašenja. Ovisno o snazi i složenosti grijnog sustava parametri su različito očitavani i kontrolirani. Neki od najvažnijih načina rada su opisani sa relevantnim vrijednostima. Uzmite u obzir da kod nekih grijnih sustava broj i vrijednost parametara može odstupati od navedenih primjera ali osnova grijnog sustava je uvijek ista.

Prije uključivanja kotla i stavljanja u pogon treba provjeriti:

- spremnik treba biti napunjen peletom
- poklopac spremnika za pelet mora biti zatvoren
- posuda u kojoj sagorijeva pelet treba biti čista
- posuda za pepeo treba biti čista
- sva vrata na kotlu moraju biti hermetički zatvorena
- kotao mora biti priključen na napajanje 230 V, 50 Hz

Paljenje

Pritiskom na tipku 4  u trajanju od 3 sec pokrenut će se paljenje kotla.



Na displeju će biti ispisano **START**, sa lijeve strane vidimo da su aktivirani grijač i usisni ventilator. Oznaka **tON** nam govori da je spojen sobni termostat ili je postavljen spojni mostić na izlazu predviđenom za sobni termostat (tvornički ugrađeno)

Zatim se na displeju pojavljuje poruka **POTPALA PELETA** a sa lijeve strane vidimo da je aktivno doziranje peleta.



Nakon što se pelet upali, i temperatura dimnih plinova poraste na vrijednost od 60°C regulacija je dobila signal da je vatra prisutna i kotao nastavlja da radi po zadanim vrijednostima.

Gašenje kotla

Kako bi ugasili kotao pritisnite tipku 4  u trajanju od 3 sec. Na displeju se ispisuje **ZAVRSNO CISIENJE**. Usisni ventilator radi maksimalnom snagom, dok prestaje rad dozatora peleta.



Podešavanje snage rada

U fazi rada, potrebno je zadati snagu u kojoj želimo da nam kotao radi.

Podešavanje snage je moguće u rasponu od 1 – 5, a izbor željene snage vršimo tipkama 5 i 6 (*1). Na gornjem redu je ispisano **RAD** i brojčana vrijednost zadane snage (*2), a u donjem redu desno trepće iznos snage u kojoj Kotao trenutno radi (*3).

Snaga 1 je minimalna, snaga 5 je maksimalna.

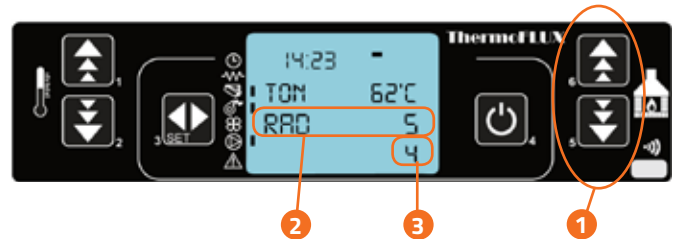

Regulacija na kotlu je konstruirana tako da 4°C ispod zadane temperature počinje da modulira svoj rad (smanjuje snagu rada) – pročitati Moduliranje

Podešavanje temperature vode

Podešavanje temperature vršimo tipkama 1 i 2 (oznaka *1). Temperatura u kotlu se podešava u rasponu od 55°C do 80°C što je prikazano na displeju (oznaka *2). Ovo su tvorničke postavke i nije moguće zadati nižu, odnosno višu temperaturu u kotlu.

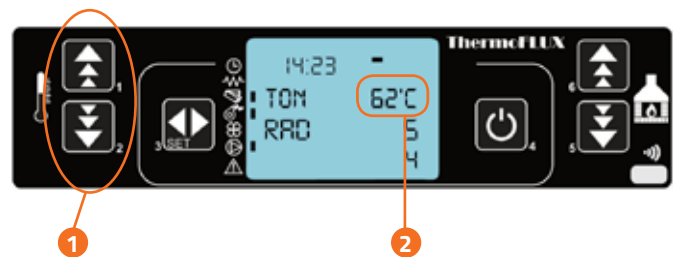

Moduliranje

Kako se temperatura vode u kotlu približava zadanoj vrijednosti regulacija počinje modulirati svoj rad te se postavlja na minimalnu jačinu. Modulacija počinje 4°C ispod zadane temperature.

Npr. : Podesili smo temperaturu u kotlu na 65°C i snagu rada 5, regulacija će kada temperatura dostigne 62°C raditi u snazi 4, na 63°C će raditi u snazi 3, 64°C – snaga 2 i kada dostigne 65°C u snazi 1. Na displeju se ispisuje MODULACI.



Ako se temperatura poveća i prekorači zadanu za 3°C, automatski dolazi do isključivanja i na displeju se ispisuje CEKANJE HLAĐENJE.



Kada temperatura u kotlu opadne na 3°C ispod zadane vrijednosti regulacija će automatski pokrenuti proces potpaljivanja.

Čišćenje plamenika

Kotao tokom rada ima vremenski brojač koji nakon određenog vremena obavlja čišćenje posude u kojoj sagorijeva pelet. Ova se faza se prikazuje na displeju a rad dozatora kotla se postavlja na manju snagu dok usisni ventilator pojačava snagu na maksimum u određenom vremenu kako je to tvornički podešeno.



Kada završi faza čišćenje, kotao će nastaviti sa radom i ponovno će postaviti snagu na odabranu.

ČIŠĆENJE I ODRŽAVANJE

Kako bi se osigurao nesmetan rad potrebno je kotao čistiti i održavati. Redovno održavanje i čišćenje pomažu da se izbjegnju skupe popravke kotla.

U prvom redu kvaliteta peleta i intenzitet grijanja određuju koliko često je potrebno čistiti kotao.

Čišćenje dijelimo na:

- Svakodnevno
- Periodično

Svakodnevno čišćenje i provjera

Čišćenje plamenika

- Isključiti kotao i pričekati da se ohladi.
- Otvoriti vrata kotla.
- Sa zaštitnom rukavicom izvaditi posudu iz ležišta i izbaciti sadržaj u vatro-otpornu posudu. Očistiti posudu od naslaga izgaranja kako bi se osigurao nesmetan protok zraka za efikasno izgaranje. Rupe na samoj posudi očistiti prikladnim alatom od naslaga.
- Vratiti posudu u ležište te pri tome paziti da pravilno nasjedne na grijač.
- Zatvoriti vrata prije paljenja.

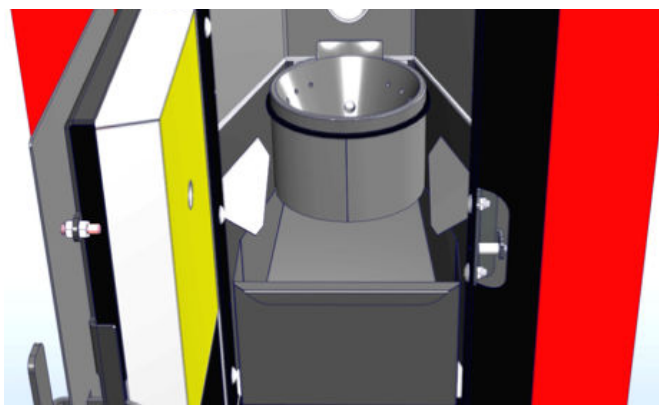

Preporučujemo usisivač za čišćenje pepela.



Provjeriti zaprljanost ispod posude za sagorijevanje i ukoliko ima pepela i naslaga, odstraniti ih.

Čišćenje posude za pepeo

- Isključiti kotao i pričekati da se ohladi.
- Sa zaštitnom rukavicom povući ručicu za zatvaranje prema dole i otvoriti vrata, izvaditi lugaru/pepeljaru iz kotla i isprazniti sadržaj posude u vatro-otpornu posudu.
- Vratiti lugaru/pepeljaru na njeno mjesto.
- Zatvoriti vrata prije paljenja.



Periodično čišćenje cijevnog izmjenjivača

Svakih 1-3 mjeseca, odnosno nakon potrošenih 1 -1,5 tona peleta (ovisno o kvalitetu) potrebno je očistiti cijevni izmjenjivač na kotlu.

Ukoliko pelet ne sagorijeva do kraja i dešava se prepunjavanje posude za sagorijevanje peleta nakon određenog vremena rada, vrijeme je da se očiste cijevni izmjenjivači.

Isključiti kotao i pričekati da se ohladi.

- 1 Skinuti poklopac izmjenjivača na način da se podigne prema gore

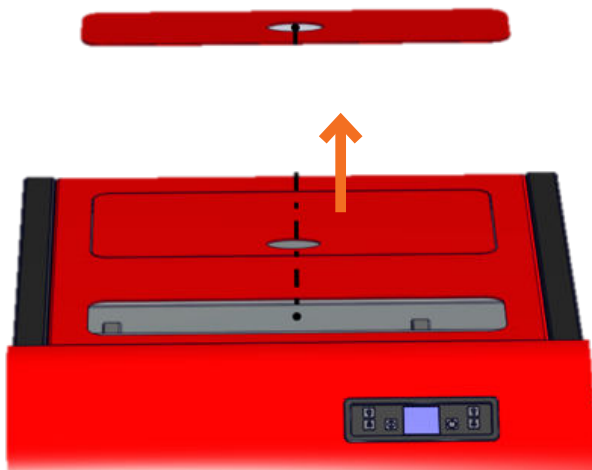

- 2 Ispod poklopca su dvije ploče na kojima se nalazi mjesto na koje postavimo polugu za čišćenje.

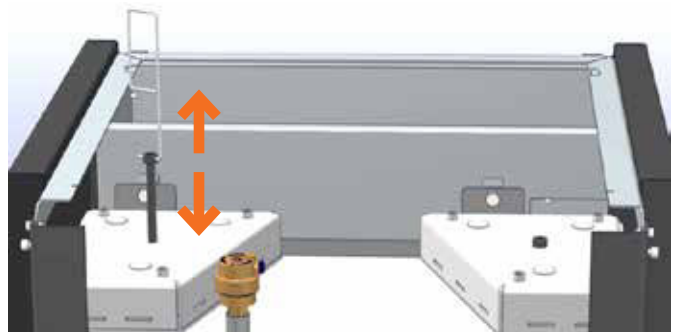
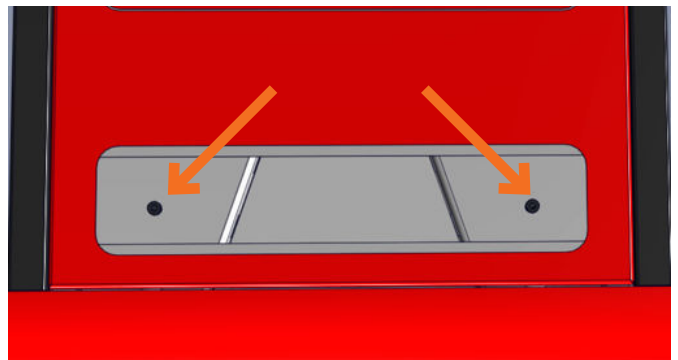

Povlačenjem gore-dole čistimo cijevni izmjenjivač od naslaga pepela.

Pražnjenje dimovodne komore od pepela

- 1 U unutrašnjosti ložišta (iza lugare) se nalazi poklopac dimovodne komore pričvršćene leptir maticama

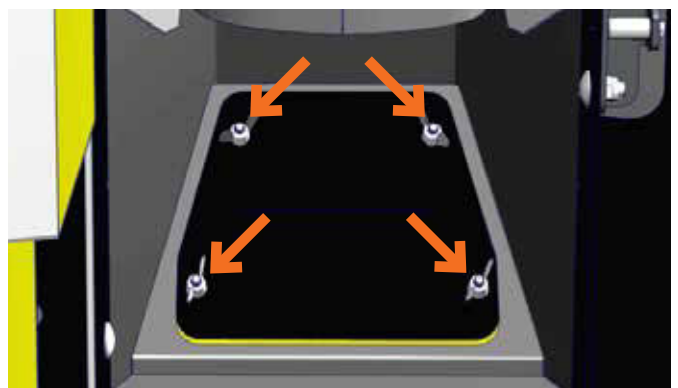

- 2** Skinuti poklopac i odstraniti nakupljeni pepeo u komori (najlakše sa usisivačem), također usisati i naslage pepela sa lopatica ventilatora.

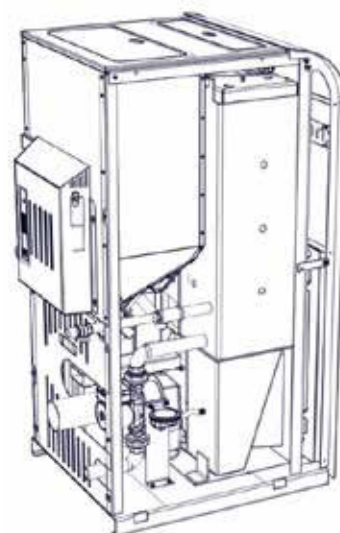
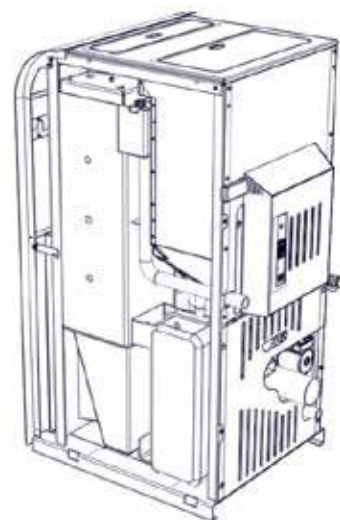
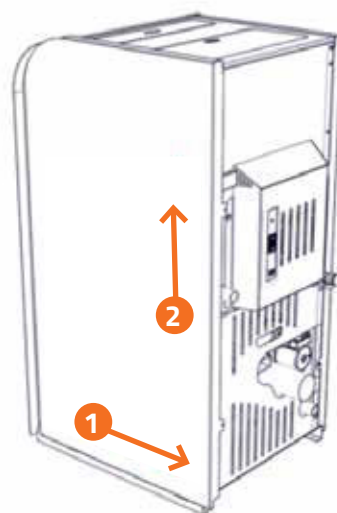
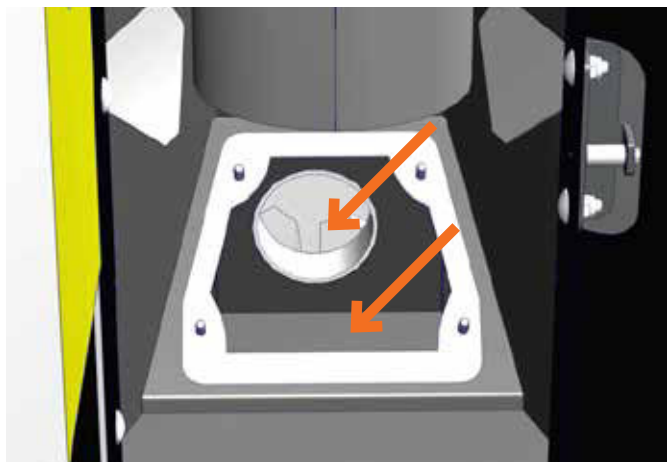

Skidanje bočne oplata

Ukoliko bude potrebno skinuti bočnu oplatu (u slučaju čišćenja dimovodnih cijevi, deblokade cirkulacione pumpe i sl.) postupak je sljedeći:

- Odviti vijke koji se nalaze na poleđini (IMBUS M5)

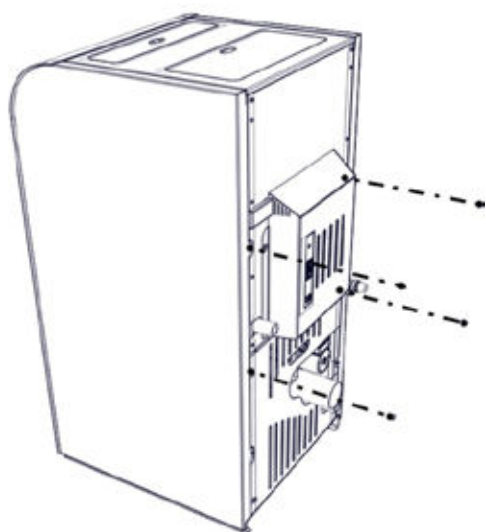

- Povući oplatu prema natrag za 20 mm (1), a zatim je podignuti prema gore i skinuti (2). Isto uraditi i sa druge strane

ALARMI

ISPIS NA DISPLEJU	OBJAŠNENJE	RJEŠENJE
	Alarm aktivan - vidljiva oznaka pored znaka za alarm	Poništavanje alarma možemo izvršiti pritiskom na tipku 4  Nakon toga se na displeju ispisuje ZAVRSNO CISCENJE koje traje 4 minute. Nakon toga možemo ponovo upaliti kotao ukoliko smo riješili problem.
OSJETNIK DIMA AL2	Osjetnik temperature dimnih plinova u kvaru ili nije priključen. Kotao ispisuje ALARM AKTIVAN i gasi se.	Pozvati servis
PREGRIJA DIM AL3	Temperatura dimnih plinova je iznad dozvoljene (250°C). Kotao ispisuje: ALARM AKTIVAN i gasi se.	Kotao nije očišćen i temperatura dimnih plinova je preko dozvoljene Očistiti kotao i ponovo pokrenuti paljenje. Prevelika količina unosa peleta - Pozvati servis
USIS.VEN.GRESKA AL4	Greška na usisnom ventilatoru Zaglavljn propeler ventilatora Neispravan encoder (brojač okretaja ventilatora dima).	Pozvati servis Resetirati STB
GRESKA POTPALA AL5	Neuspjelo potpaljivanje.	Nema peleta u spremniku – nasuti pelet. Spirala dozatora prazna – inicijalno punjenje Osjetnik temperature dima zaprljan. Strani predmet zaglavio spiralu dozatora – očistiti Loš kvalitet peleta (vlažan pelet, dug, prašina u peletu) – promijeniti pelet Grijač/upaljač pregoren – zamijeniti ga - Kontaktirati servis Ponovo pokrenuti kotao.
NEMA PELETA AL6	U fazi rada temperatura dimnih plinova je opala ispod dozvoljene vrijednosti	Nema peleta u spremniku – nasuti pelet Spirala dozatora prazna – inicijalno punjenje Strani predmet zaglavio spiralu dozatora – očistiti Loš kvalitet peleta (vlažan pelet, dug pelet, prašina u peletu) – promijeniti vrstu peleta Pozvati servis
OSJETNIK VODE AL9	Osjetnik temperature vode u kvaru ili nije priključen Kotao ispisuje ALARM AKTIVAN i gasi se.	Pozvati servis
SIGURNO TERMOST	Sigurnosni graničnik temperature (STB)* je aktiviran jer je temperatura vode u kaminu prekoračila 95°C.	Sačekati da se kotao ohladi i zatim odvrnuti plastičnu kapicu i pogodnim alatom resetovati prekidač.* Moguće je da je pumpa u kvaru i nema cirkulacije vode Pozvati servis.
PREKID NAPAJ	Kotao je ostao bez napajanja	Poništiti alarm i pokrenuti ponovo kotao.

UPUTE O UKLANJANJU KOTLA I PRAVILNO ODLAGANJE

Odlaganje

Slijedeći elementi su napravljeni od željeza te kao takvi mogu se odlagati na odlagalištima otpada.

- Kotao
- Oplata
- Silos
- Dozator (izuzev moto-reduktora)
- Ložište

Elektronske komponente se također mogu reciklirati na odlagalištima otpada.

Staklo, mineralna vuna i plastični dijelovi mogu se reciklirati na odlagalištima otpada.

Moto-reduktori se sastoje od više vrsta materijala koji se mogu reciklirati.



Ulje ili masni dijelovi i kondenzatori mogu se skladištiti samo u posebnim odlagalištima.

GARANCIJA

Garantni rok

Garantni rok je 5 godina na metalne dijelove kotla i oplatu, a 2 godine na elektro komponente (regulacija i njeni dijelovi, motori, grijač).

ThermoFLUX d.o.o. je odgovoran za pružanje servisa iz uvjeta garancije na području Bosne i Hercegovine.

Garanciju u drugim državama osigurava ovlaštenu uvoznik-distributer.

Uvjeti/uslovi garancije

Kotao mora biti pušten u rad od strane stručne osobe - serviser, ovlaštene od strane ThermoFLUX d.o.o, odnosno ovlaštenog uvoznika.

Kotao mora raditi u skladu sa uvjetima izraženim u ovom uputstvu.

Kotao mora biti instaliran u skladu sa važećim državnim propisima i regulativama.

Kvaliteta peleta mora odgovarati važećim standardima navedenim u ovom uputstvu.

U slučaju da serviser pušta kotao u rad a pri tome nisu zadovoljeni svi potrebni uvjeti, preuzima na sebe svu odgovornost i dodatne troškove koji mogu nastati u slučaju kvara.

Izuzeće iz garancije

Iz garancije su isključeni kvarovi nastali zbog:

- Nestručnog i nemarnog rukovanja ili održavanja
- Nestručnog i neovlaštenog otvaranja i popravljanja uređaja
- Nepravilne ugradnje, mehaničkog oštećenja ili preopterećenja koje nije dozvoljeno
- Nepoštovanja navoda za upotrebu
- Nepoštivanja navoda za montažu i puštanje u rad
- Šteta uzrokovana vanjskim utjecajima kao što su djelovanje vatre i vode, udar groma, prevelik napon kao ni štete nastale prilikom transporta.

EU LABEL

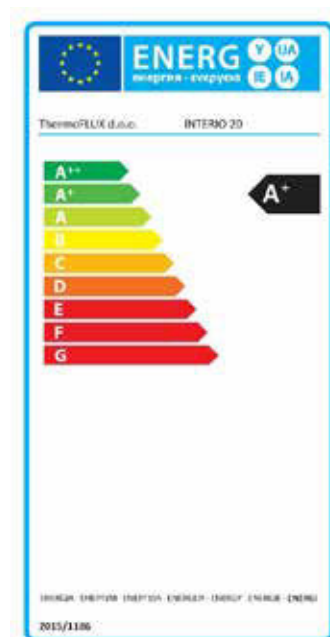

Posetite našu web stranicu www.servis.thermoflux.ba i saznajte cijene servisnih usluga i delova.
Rezervne delove je moguće naručiti online: www.shop.thermoflux.ba

Listu servisera, kao i ovlaštene zastupnike za druge zemlje možete pronaći na našoj web stranici www.thermoflux.ba.





A red Thermoflux machine is the central focus, standing in a dark room. To its left is a white plastic chair, and to its right is a white toy car. The machine has a digital display on top and the brand name 'thermoflux' on its front panel.

ThermofLUX

 **Thermoflux d.o.o.**
Bage 3, 70101 Jajce
Bosna i Hercegovina

 +387 30 65 71 00

 www.thermoflux.ba

 tinfo@thermoflux.ba

 ThermofLUX

